



EN

Automatic car tyre changer

- Automatic tyre changer with pneumatic tilting back post
- Simultaneous pneumatic horizontal and vertical arm locking
- Clockwise and anticlockwise rotation of the turntable through electric motor 2 speed (1 Ph motoinverter)
- Double acting bead breaker cylinder
- Pneumatic built-in safety valve (CE norms)
- Pressure regulator with water filter and lubricator

IT

Smontagomme vettura automatico

- Smontagomme automatico con palo verticale a ribaltamento pneumatico
- Bloccaggio pneumatico simultaneo del braccio orizzontale e dell'asta verticale
- Rotazione oraria e antioraria del piatto autocentrante mediante motore elettrico a due velocità (motoinverter 1Ph)
- Cilindro stallonatore a doppio effetto
- Valvola di sicurezza pneumatica incorporata (a norma CE)
- Regolatore di pressione con filtro condensa e lubrificatore

DE

Automatische Reifenmontagemaschine

- Automatische Reifenmontiermaschine mit pneumatischer nach hinten kipbarer Montagesäule
- Simultane horizontale und vertikale Armspannung
- Vor- und Rücklauf des Spanntellers über Elektromotor zwei Geschwindigkeitsstufen (1 Ph motorinverter)
- Doppelt wirkender Abdruckzylinder
- Mit Füllbegrenzungsventil (EG-Norm)
- Druckregler mit Wasserfilter und Öler



- **EN** — **S 43 GP Version** equipped with:
 - quick tyre inflation system operated by a foot-pedal
 - rear air tank to CE standards, for rapid bead insertion on tubeless wheels, using a jet of air from the clamps
 - pressure readout unit with pressure release button

- **IT** — **S 43 GP Version** dotato di:
 - dispositivo di gonfiaggio rapido con comando a pedale
 - serbatoio d'aria posteriore, a norme CE, per intallonatura rapida delle ruote tubeless mediante getto d'aria dalle griffe
 - unità di lettura pressione con pulsante di sgonfiaggio

- **DE** — **S 43 GP Version** mit:
 - Spannklaufenfüllsystem für schlauchlose Reifen mit Pedalbetätigung (Schnellfüllsystem)
 - CE-genormter Druckluftbehälter an Rückseite für rasches Wulsteindrücken an schlauchlosen Reifen durch Luftstoß von den Klauen
 - Druckaufnehmer mit Druckablasstaste



- **EN** — Optional bead lifting/pressing device, **PT 250, (patented SICE)** to facilitates the operator's job when working even on the most difficult sport wheels, low profile and Run Flat tyres.

- **IT** — A richiesta, è disponibile il dispositivo alza/premi talloni, **PT 250, (brevetto SICE)** che facilita sensibilmente il lavoro dell'operatore quando si opera su ruote sportive, pneumatici ribassati e Run Flat.

- **DE** — Optionale Wulsthebe- und Drückeinrichtung, **PT 250 (SICE Patent)**, vereinfacht die Arbeit des Bedieners insbesondere auf Sporträdern mit Niederquerschnitt- oder Run Flat- Reifen.



KPX-KSR

- EN** — • **KPX-KSR**: optional accessories kits for PT250 device. They allow quick and safe operations on all types of PAX System wheels (KPX) and SR (KSR).
- IT** — • **KPX-KSR**: kit accessori a richiesta per dispositivo PT250. Permettono di operare in modo rapido e sicuro su tutti i tipi di ruote PAX System (KPX) e SR (KSR).
- DE** — • **KPX-KSR**: optionaler Zubehörsatz für PT250 Vorrichtung. Er gestattet das sichere und schnelle Arbeiten auf allen PAX System Rädern (KPX) und SR (KSR).

EN — Standard accessories **IT** — Accessori in dotazione **DE** — Standardzubehör

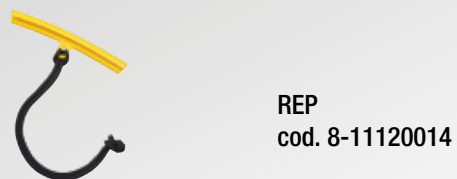
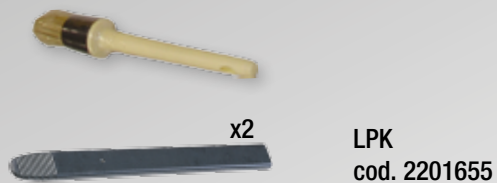
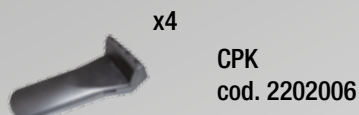

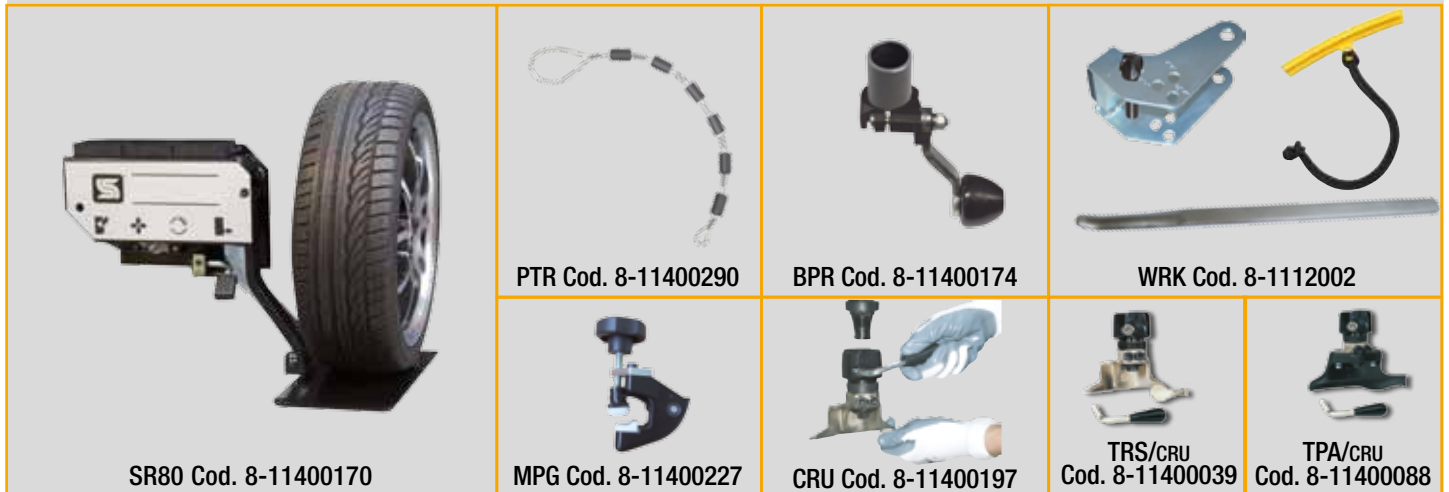

- EN → •**SR80** Air-operated lifter. Kg. 80 lifting capacity •**PTR** Rollertail •**BPR** Bead pressing roller with spacer •**WRK** WDK upgrade kit for UHP and Run-flat tyres. •**MPG** Aluminium bead pressing clamp •**CRU** Quick exchange device for tool-heads •**TRS/CRU** Tool-head for convex spokes rims •**TPA/CRU** plastic tool-head ••See separate catalogue for further accessories. ••
- IT → •**SR80** Sollevatore pneumatico. Capacità di sollevamento 80 kg. •**PTR** Premi tallone a rulli •**BPR** Rullo premi-tallone con distanziale •**WRK** WDK upgrade kit per ruote UHP e Run-flat •**MPG** Morsetto premitallone in alluminio •**CRU** Dispositivo per cambio rapido torretta •**TRS/CRU** Utensile di montaggio per cerchi con razze sporgenti •**TPA/CRU** Utensile di montaggio in plastica ••Per altri accessori consultare l'apposito catalogo. ••
- DE → •**SR80** Pneumatischer Heber. Radheberkapazität 80 kg. •**PTR** Rollenkette •**BPR** Wulstniederhalterrolle •**WRK** Aufrüst Kit für UHP und run flat reifen •**MPG** Zusätzliche Wulstniederhalterzange aus Aluminium •**CRU** Schnellkupplung zum schnellen Umrüsten von Montageköpfen •**TRS/CRU** Montagekopf für Räder mit überhohten Speichen •**TPA/CRU** Kunststoffmontagekopf ••Weitere Zubehöre Gemäß Verzeichnis. ••

EN → Dimensions IT → Dimensioni DE → Abmessungen

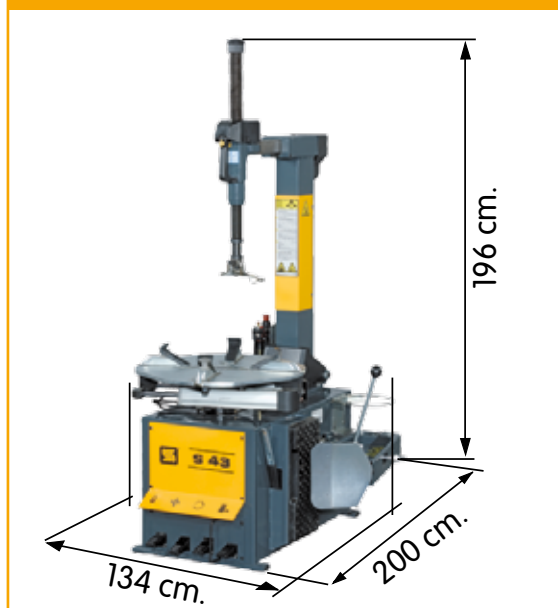

EN → Technical Data IT → Dati Tecnici DE → Technische Daten

Inside clamping capacity	Capacità di bloccaggio interno	Spannbereich von innen	13" ÷ 25"
Outside clamping capacity	Capacità di bloccaggio esterno	Spannbereich von aussen	11" ÷ 22"
Max. wheel diameter	Diametro max. ruota	Max. Raddurchmesser	1100 mm - 43"
Maximum wheel width	Larghezza massima ruota	Max. Radbreite	350 mm - 14"
Bead breaking opening	Apertura stallonatore	Öffnung Abdrücker	45-390 mm
Power supply	Alimentazione	Spannungsversorgung	230V - 1Ph - 50/60Hz
Weight	Peso	Gewicht	258 kg - GP= 275 kg

The manufacturer reserves the right to modify the features of its products at any time. Fotografie, caratteristiche ed i dati tecnici non sono vincolanti, possono subire modifiche senza preavviso. Die Fotografien, die angegebenen Eigenschaften und die technischen Daten sind nicht verbindlich und können ohne Vorankündigung geändert werden..